

Guia de
Referência
Rápida

Quick
Operation
Guide

Guia de
Referencia
Rápida

Coletor
de Dados

Data
Collector

Colector
de Datos



DC-3500

Guia de
Referência
Rápida

Quick
Operation
Guide

Guia de
Referencia
Rápida

Coletor
de Dados

Data
Collector

Colector
de Datos



Foto Meramente Ilustrativa





WARRANTY CERTIFICATE

ATTENTION

Bematech International Corp. (Bematech) warrants its product for 12 months.

The warranty period begins at the date imprinted on the product's original invoice to the Customer. Warranty is provided against defects in materials and workmanship provided the product has been operated and maintained in accordance to Bematech's specifications, which can be found in the product User's Manual.

Notwithstanding any exceptions contained in the product User's Manual, the Customer or third parties assume consequences and responsibility as a result of:

- (a) Intentional use for any improper, unintended or unauthorized applications of the product, including any particular purpose;
- (b) Unauthorized modifications, repairs, or alterations to this product;
- (c) Use of the product without complying with Bematech's operating and maintenance instructions;
- (d) Use of the product as component in systems or other applications in which the failure of this could create a situation where personal injury or material damages may occur.

In the events described above, Bematech and its officers, administrators, employees, subsidiaries, headquarters, affiliates and dealers shall not be held responsible or respond by any claim, costs, damages, losses, expenses and any other direct or indirect injury, as well as claims which alleges that Bematech was negligent regarding the design or manufacture of the product.

Bematech shall not be liable against any damages or problems arising from the use of any options or any consumable products other than those designated as original Bematech products or approved products by Bematech.

BEMATECH DISCLAIMS ANY AND ALL IMPLIED WARRANTIES FOR THE PRODUCT, INCLUDING BUT NOT LIMITED TO IMPLIED WARRANTIES OF MERCHANTABILITY OR FITNESS FOR A PARTICULAR PURPOSE. IN ADDITION, BEMATECH SHALL NOT BE RESPONSIBLE OR LIABLE FOR ANY SPECIAL, INCIDENTAL OR CONSEQUENTIAL DAMAGES OR LOST PROFITS OR SAVINGS ARISING FROM THE USE OF THE PRODUCT BY THE PURCHASER, THE CUSTOMER OR THIRD PARTIES.

Bematech's liability hereunder is limited to the repair or replacement of defective parts. This liability does not extend to normal wear and tear. Bematech will, solely at its discretion, remedy all valid warranty claims by having the defective unit or subassembly either repaired or replaced.

Model

Serial Number

Order Date
/ /

Invoice Number

Quick Start Guide DC-3500

Part number: 5010095650 - Revision 1.0

August/2012 (First Edition)

Copyright © Bematech S. A.

All rights reserved.

No part of this publication may be copied, reproduced, adapted or translated without the prior written permission of Bematech S.A., except when allowed by patent rights.

Information in this publication is purely informative, subjected to change without notice and no liability is assumed with respect to its use.

However as product improvements become available, Bematech S.A. will make every effort to provide updated information for the products described in this publication. The latest version of this manual can be obtained through Bematech S.A. website:

www.bematech.com

Notwithstanding the other exceptions contained in this Manual, the consequences and responsibility are assumed by the Purchaser of this product or third parties as a result of: (a) intentional use for any improper, unintended or unauthorized applications of this product, including any particular purpose; (b) unauthorized modifications, repairs, or alterations to this product; (c) use of the product without complying with Bematech S.A. operating and maintenance instructions; (d) use of the product as component in systems or other applications in which the failure of this could create a situation where personal injury or material damages may occur. In the events described above, Bematech S.A. and its officers, administrators, employees, subsidiaries, affiliates and dealers shall not be held responsible or respond by any claim, costs, damages, losses, expenses and any other direct or indirect injury, as well as claims which alleges that Bematech S.A. was negligent regarding the design or manufacture of the product.

Bematech S.A. shall not be liable against any damages or problems arising from the use of any options or any consumable products other than those designated as original Bematech S.A. products or approved products by Bematech S.A.

Any product names or its logotypes mentioned in this publication may be trademarks of its respective owners and shall be here recognized.

Product warranties are only the ones expressly mentioned in the User's Manual. Bematech S.A. disclaims any and all implied warranties for the product, including but not limited to implied warranties of merchantability or fitness for a particular purpose. In addition, Bematech S.A. shall not be responsible or liable for a special, incidental or consequential damages or lost profits or savings arising from the use of the product by the Purchaser, the User or third parties.

Overview

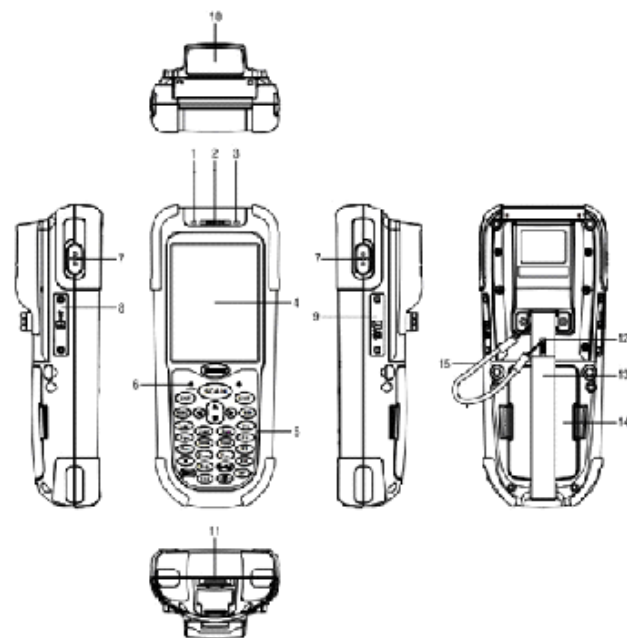

1	LED indicator	Indicates the status of read bar code or battery charge : Green for successful read barcode or full charge of battery. Red for battery just on charging.
2	Buzzer	Outputs operation confirmation tones.
3	LED indicator for WI-FI	Flashes in red when operating via WLAN communication
4	LCD screen	Display various data when a program is being run.
5	Stroke keys	A total of 29 keys are provided to turn power ON or OFF and other operations.
6	Reset switch (inside the hole)	Use reset needle (take off the other side of stylus pen cover) to press the RESET switch located inside the hole.
7	Scan button	For Barcode reading.
8	Sim Card	Unavailable in Brazil
9	Mini SD I/O card slot	Install the Mini SD I/O card
10	Scan windows	Emits a laser for bar code reading.
11	RS-232 port	This port is for RS-232 communication with PC
12	Stylus pen	For touch screen operation and press RESET switch.
13	Hand strip	Protects the Handheld Terminal to drop.
14	Battery	Main battery
15	Sling	Sling for stylus pen

Function Keys

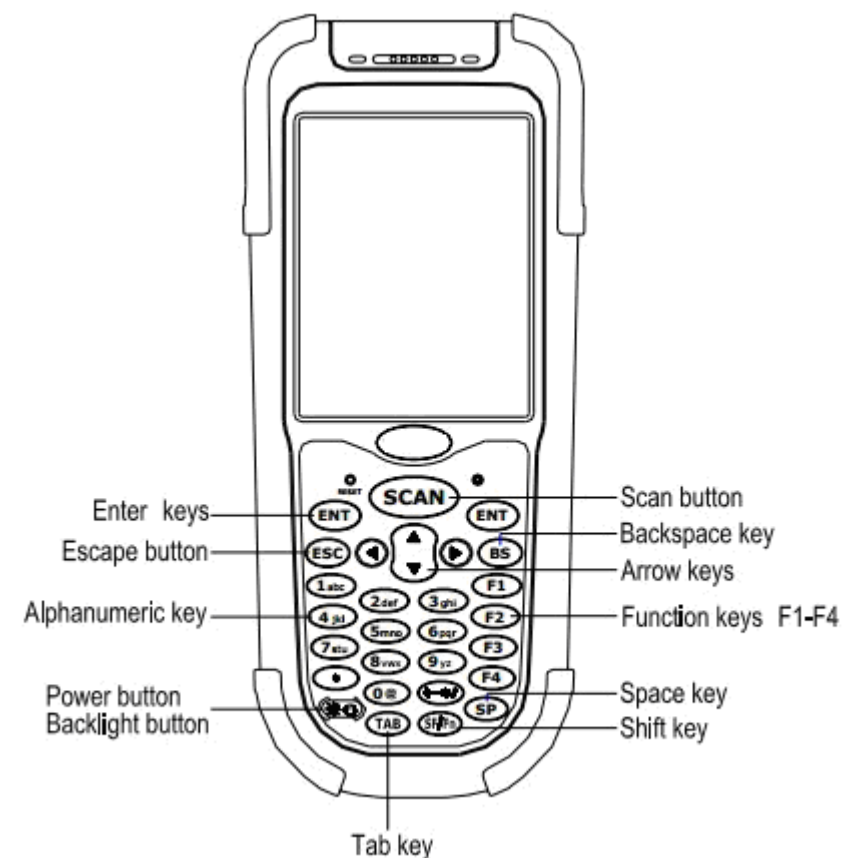

Arrow	Arrow keys	Press these to move around the screen.
ENT	Enter key	Press to confirm entries or commands.
0-9	Alphanumeric keypad	Press to enter numerical or alphabetical data.
F1-F4	Function keys	Press to access function keys 1-4.
BS	Backspace key	Press to move cursor and deletes the previous character each time.
	Power/Backlight on key	<ol style="list-style-type: none"> 1. Press to turn the power on. 2. Press more then 3 seconds for turn the terminal power off and go into the suspend mode. 3. Press to turn the LCD backlight on when it is off.
ESC	Escape key	Press to perform a cancel action.
SCAN	Scan key	Press and hold to scan a barcode.
SF/Fn	Shift key	<p>The key is used in combination with other keys to type special characters or perform other function keys.</p> <ol style="list-style-type: none"> 1. Press after SF/Fn key and press Up key to turn the input method into upper alphabetical. 2. Press after SF/Fn key and press Down key to turn the input method into lower alphabetical. 3. Press after SF/Fn key and press Left or Right key to turn the input method into numerical. 4. Press after SF/Fn key and press F1-F4 key to perform F5 - F8 key.
TAB	Tab key	Press to add a tab indentation.
SP	Space key	Press to add a space character.

Battery Installation

Caution!!! Remove the battery connector protective film before inserting the battery.

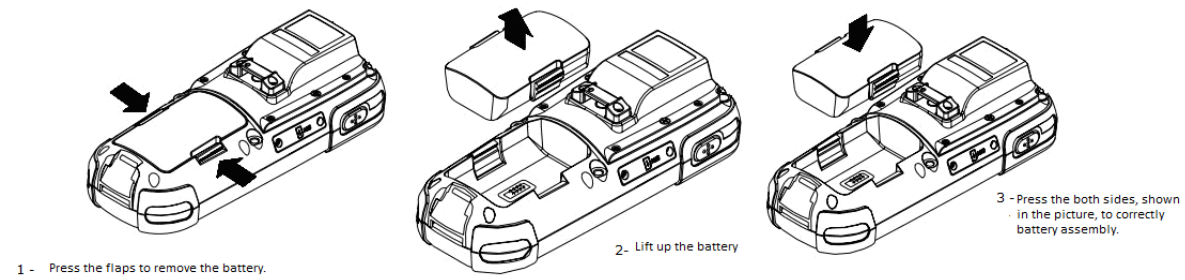

Charging

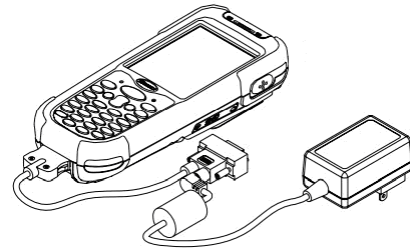

PowerPack Utility

PowerPack utility is a factory installed bundle software suite which provides a basic, yet powerful way (such as Scan Manager and Function Key Manager) to management your handheld terminal. To access PowerPack, go to Start >> Programs >> PowerPack



Reset

Warm Reset – Warm reset allows you to return the device to default setting without losing any personal data / settings. To perform a warm reset, insert the needle into the reset button as shown below.

Cold Reset – Cold reset allows you to return the device back to factory setting. All personal settings and data will be lost. To perform a cold reset, press and hold the power key while inserting the needle into reset button.



Accessories

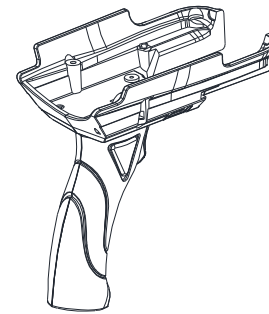

Pistol grip

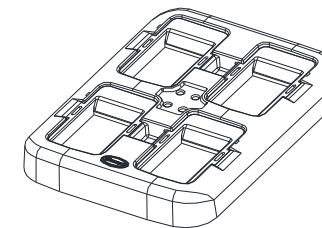

4 slots battery charger

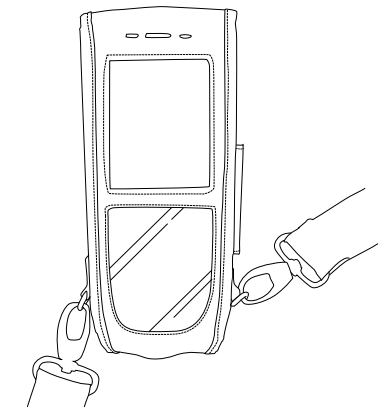

Holster

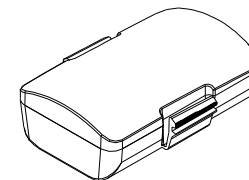

Battery Pack

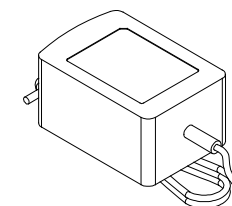

Chargeable Adapter

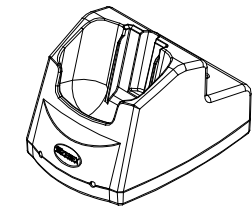

USB Cradle



CERTIFICADO DE GARANTIA

ATENÇÃO

Este certificado é uma vantagem adicional oferecida ao cliente pela Bematech S.A. Para que as condições de garantia nele previstas tenha validade, é indispensável a apresentação da Nota Fiscal de venda ao Cliente, e ao cumprimento de todas as recomendações expressas neste Guia de Referência Rápida, cuja leitura é recomendada.

Para maiores informações sobre as Assistências Técnicas Autorizadas ligue gratuitamente para a nossa Central de Relacionamento com o Cliente através do telefone:

0800 644 BEMA (2362)

1. Este CERTIFICADO DE GARANTIA garante o produto contra eventuais defeitos de fabricação que por ventura venham a ocorrer no prazo de 1 (um) ano a partir da data de emissão da Nota Fiscal de venda ao Cliente. A Nota Fiscal de venda passa a fazer parte integrante deste Certificado.

2. Constatado o eventual defeito de fabricação, o Cliente deverá entrar em contato com um dos Postos de Serviços Autorizados de Assistência Técnica. O exame e reparo do produto, dentro do prazo de garantia, só poderá ser efetuado por estes Postos. Todos os contatos com os Postos de Serviços Autorizados, bem como o encaminhamento para reparos e a retirada do produto destes Postos devem ser feitos exclusivamente pelo Cliente, não estando nenhum revendedor autorizado a executar estas ações em seu lugar. Todos os eventuais danos ou demoras resultantes da não observância destas recomendações fogem à responsabilidade da Bematech S.A..

3. Dentro do prazo de garantia, a troca de partes, peças e componentes eventualmente defeituosos será gratuita, assim como a mão-de-obra aplicada. Esta garantia não cobre, no entanto, atendimento domiciliar. Caso o Cliente deseje ser atendido em sua residência/empresa, deverá entrar em contato com um dos Postos de Serviços Autorizados de Assistência Técnica e consultá-los sobre a taxa de visita. A cobrança ou não desta taxa ficará a critério de cada Posto.

4. Caso não haja Posto de Serviços Autorizados de Assistência Técnica em sua localidade, o Cliente será responsável pelas despesas e pela segurança do transporte de ida e volta do produto a um Posto situado em outra localidade.

5. Por tratar-se de garantia complementar à legal, fica convencionado que a mesma perderá totalmente sua validade se ocorrer uma das hipóteses expressas a seguir:

a. Se o defeito for ocasionado pelo mau uso do produto pelo cliente ou terceiros estranhos à Bematech S.A.
b. Se o produto for examinado, alterado, ajustado ou consertado por pessoa não autorizada pela Bematech S.A.

c. Se ocorrer ligação deste produto em instalações elétricas inadequadas, diferentes das recomendadas no Manual do Usuário.

d. Se o dano tiver sido causado por acidentes (queda), fogo, raios, inundações, desabamentos, produtos químicos, terremotos, explosões.

e. Se o número de série, que identifica o produto, estiver adulterado ou rasurado.

f. Se a Nota Fiscal de compra apresentar rasuras ou modificações.

6. Excluem-se da garantia os itens consumíveis, tais como: fita de impressão e bobina de papel (se existirem). Os valores referentes a relação do equipamento são de Responsabilidade exclusiva do cliente.

7. Estão excluídos desta GARANTIA os eventuais defeitos decorrentes da negligência do Cliente no cumprimento das instruções contidas neste Gui de Referência Rápida e também os defeitos decorrentes do uso do produto fora das aplicações regulares para as quais foi projetado.

Modelo

Número de Série

Data da Compra

Número da N.F.

Guia de Referência Rápida DC-3500

Código: 5010095650 – Revisão 1.0

Agosto/2012 (Primeira Edição)

Copyright © por Bematech S. A. Curitiba, Paraná.

Todos os direitos reservados.

Nenhuma parte deste document o pode ser copiada, reproduzida, adaptada ou traduzida sem o prévio consentimento por escrito da Bematech S.A., exceto quando permitido sob as leis de direito autoral.

As informações contidas neste guia têm caráter puramente informativo, estão sujeitas a alterações sem aviso prévio e não devem ser interpretadas como um compromisso por parte da Bematech S.A.

No entanto, sempre que houver modificações, a Bematech S.A. fará o possível para disponibilizar informações atualizadas para os produtos descritos nesta publicação. A edição mais recente do manual do produto pode ser obtida através do site da Bematech na Internet:

www.bematech.com.br

Sem prejuízo de outras ressalvas contidas no corpo deste guia, o usuário ou terceiros assumirão todas as consequências e responsabilidades em casos de: (a) Uso intencional para qualquer aplicação indevida, não direcionada ou não autorizada, inclusive para propósitos particulares; (b) Modificações, reparos ou alterações não autorizadas do produto; (c) Uso do produto em desacordo com as instruções de operação e manutenção fornecidas pela Bematech S.A.; (d) Uso do produto como componente em sistemas ou aplicações nas quais a falha deste produto possa criar uma situação de risco pessoal ou material. Nas hipóteses acima a Bematech S.A. e seus administradores, prepostos, empregados, subsidiárias, afiliadas e distribuidores, não responderão, a qualquer título, por qualquer reclamação, custos, perdas, danos, despesas e qualquer outro prejuízo direto ou indireto, sejam de que natureza forem, bem como por reclamações fundadas em alegação de negligência da Bematech S.A. em relação ao projeto e fabricação do produto.

A Bematech S.A. não se responsabiliza por danos ou problemas decorrentes do uso de acessórios ou suprimentos que não aqueles designados como produtos originais Bematech ou produtos aprovados pela Bematech S.A.

Qualquer nome de produto e seus logotipos mencionados nesta publicação podem ser marcas comerciais de suas respectivas empresas e aqui reconhecidos.

As garantias do produto são apenas aquelas expressamente mencionadas neste guia. A Bematech S.A. não outorga e tampouco será responsável por quaisquer garantias tácitas, incluindo, porém sem limitação, garantias de que o produto serve para um propósito especial. Adicionalmente, a Bematech S.A. não será responsável por quaisquer danos ou prejuízos especiais ou incidentais, ou ainda por prejuízos efetivos ou lucros cessantes em decorrência do uso de produto pelo adquirente, usuário ou por terceiros.

Informações gerais

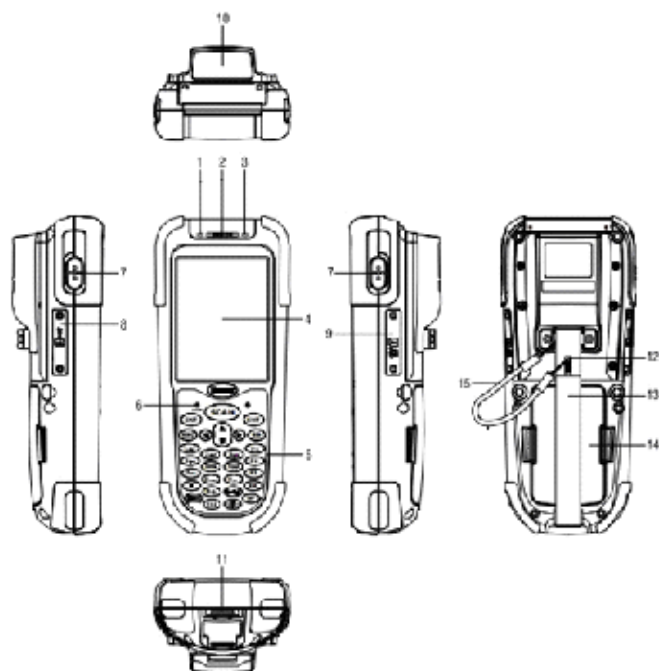

1	Indicador LED	Indica o estado da leitura do código de barras ou da carga da bateria: Verde para leitura de código de barras efectuada com êxito ou bateria cheia. Vermelho para bateria a carregar.
2	Sinal sonoro	Reproduz tons para confirmação das operações.
3	Indicador LED para WI-FI	Intermitente a vermelho quando em funcionamento através de comunicação WLAN
4	Ecrã LCD	Exibe várias informações quando um programa estiver em execução.
5	Teclas	Inclui um total de 29 teclas para ligar/desligar a alimentação e para outras operações.
6	Botão de reposição (no interior do orifício)	Utilize a agulha de reposição (retire a tampa na extremidade contrária da caneta) para premir o botão de REPOSIÇÃO localizado no interior do orifício.
7	Botão de leitura	Para leitura de códigos de barras.
8	Sim Card	Não disponível no Brasil
9	Ranhura para cartão mini SD E/S	Para instalação de um cartão mini SD E/S
10	Janela de leitura	Emite um laser para leitura de códigos de barras.
11	Porta RS-232	Esta porta é utilizada para comunicação RS-232 com o PC.
12	Caneta	Para utilização com o ecrã táctil e para premir o botão de REPOSIÇÃO.
13	Fita para mão	Impede a queda do terminal móvel.
14	Bateria	Bateria principal
15	Fita	Fita para a caneta

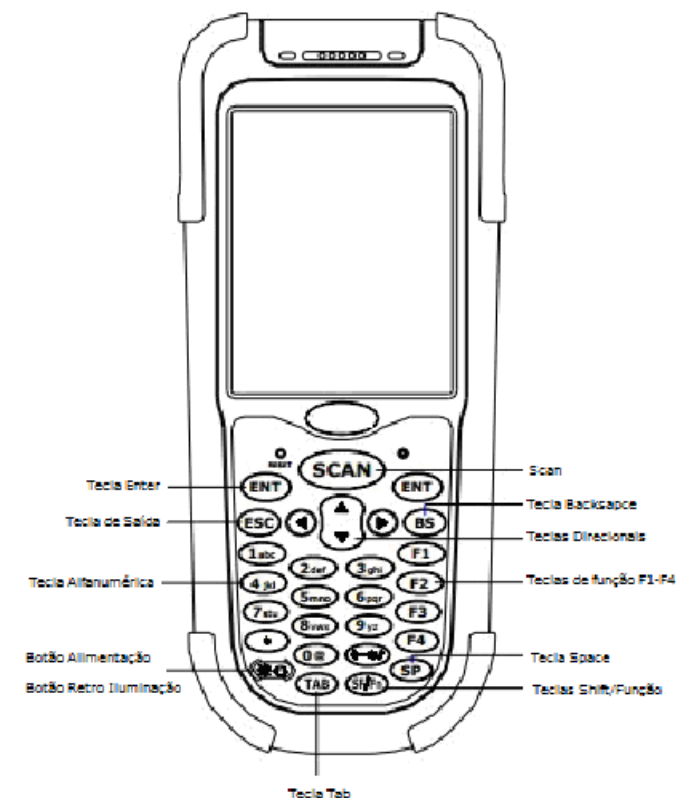

Direção	Teclas direcionais	Prima estas teclas para se movimentar no ecrã.
T	Tecla Enter	Prima para confirmar entradas ou comandos.
0-9	Teclado alfanumérico	Prima para introduzir dados alfanuméricos.
F1-F4	Teclas de função	Prima para aceder às funções 1 a 4.
BS	Tecla Backspace	Prima para mover o cursor e eliminar o carácter anterior.
	Botão Alimentação/ Botão Retro Iluminação	1. Prima para ligar a alimentação. 2. Prima durante mais de 3 segundos para desligar a alimentação do terminal e entrar em modo de suspensão. 3. Prima para ligar a retroiluminação do LCD quando esta estiver desligar.
ESC	Tecla de Saída	Prima para cancelar uma acção.
LEITURA	Scan	Mantenha premida para ler um código de barras.
SF/Fn	Tecla Shift/Função	Esta tecla é utilizada em combinação com outras teclas para introduzir caracteres especiais ou para executar outras funções. 1. Prima a tecla SF/Fn e a tecla Para cima para mudar o método de introdução para letras maiúsculas. 2. Prima a tecla SF/Fn e a tecla Para baixo para mudar o método de introdução para letras minúsculas. 3. Prima a tecla SF/Fn e a tecla para a Esquerda ou para a Direita para mudar o método de introdução para valores numéricos. 4. Prima a tecla SF/Fn e depois a tecla F1-F4 para aceder às funções F5-F8.
TAB	Tecla tab	Prima inserir uma tabulação.
SP	Tecla Space	Prima para acrescentar um espaço.

Instalação da bateria

Atenção! Retire a película protectora do conector da bateria antes de inserir a bateria.

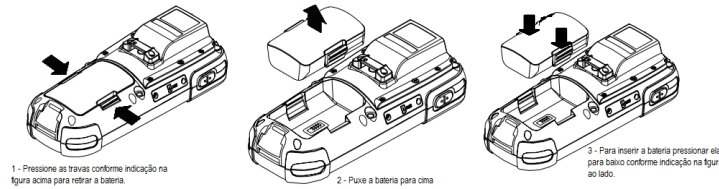

Carregar

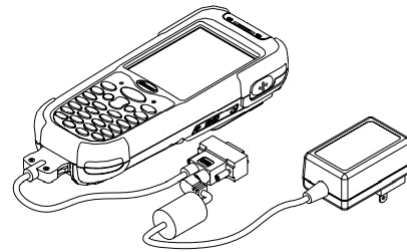

Utilitário PowerPack

O utilitário PowerPack é um pacote de software pré-instalado que oferece uma forma de gestão básica mas potente para o seu dispositivo móvel (incluindo o Scan Manager e o Function Key Manager). Para aceder ao PowerPack, vá a Iniciar >> Programas >> PowerPack



Reposição

Reposição a quente – A reposição a quente permite repor as predefinições do dispositivo sem perder quaisquer definições / dados pessoais.

Para efectuar uma reposição a quente insira a agulha no botão de reposição tal como ilustrado abaixo.

Reposição a frio – A reposição a frio permite efectuar a reposição de todas as definições do dispositivo. Todas as definições e dados pessoais serão perdidos.

Para efectuar uma reposição a frio, mantenha o botão de alimentação premido enquanto insere a agulha no botão de reposição.

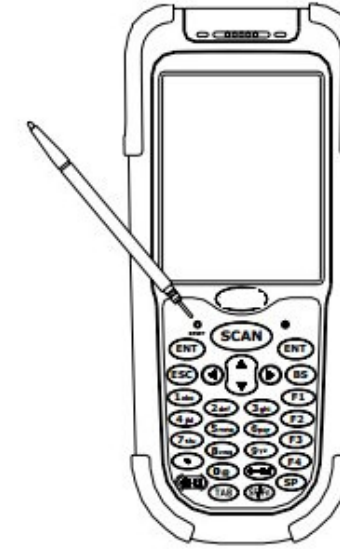

Acessórios

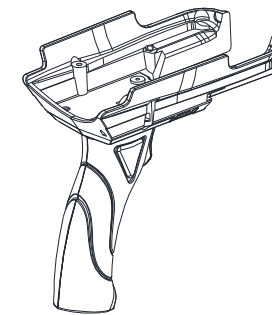

Punho tipo pistola

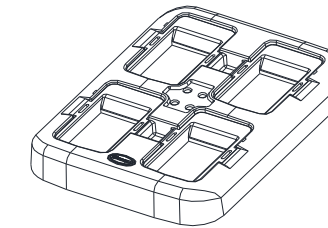

Carregador de bateria com 4 compartimentos

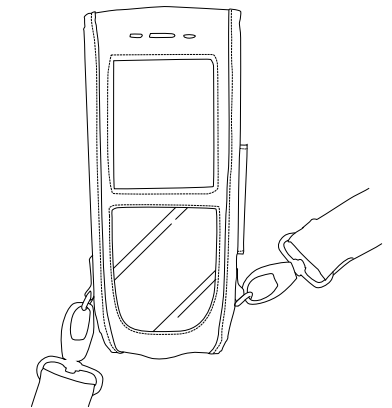

Estojo

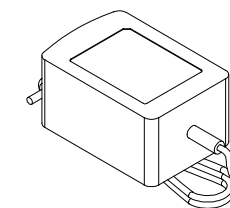

Adaptador de carregamento

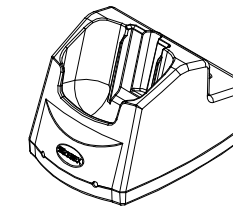

Adaptador

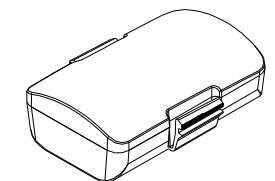

Bateria



CERTIFICADO DE GARANTÍA

ATENCIÓN

Este certificado es una ventaja adicional ofrecida al cliente por Bematech S.A. Para que las condiciones de garantía en él previstas tengan validez, es indispensable la presentación de la Nota Fiscal de venta al Cliente, y al cumplimiento de todas las recomendaciones expresas en el Manual de el Usuario, cuya lectura se recomienda.

1. Este CERTIFICADO DE GARANTÍA garantiza el producto contra eventuales defectos de fabricación que por ventura ocurran en el plazo de 1 (un) año a partir de la fecha de emisión de la Nota Fiscal de venta al Cliente. La Nota Fiscal de venta pasa a hacer parte integrante de este Certificado.
2. Constatado el eventual defecto de fabricación, el Cliente deberá entrar en contacto con uno de los Puestos de Servicios Autorizados de Asistencia Técnica. El examen y reparación del producto, dentro del plazo de garantía, sólo podrá ser efectuado por estos Puestos. Todos los contactos con los Puestos de Servicios Autorizados, así como el encaminamiento para reparaciones y la retirada del producto de estos Puestos deben ser realizados exclusivamente por el Cliente, y ningún revendedor está autorizado a ejecutar estas acciones en su lugar. Todos los eventuales daños o demoras resultantes de la no obediencia de estas recomendaciones huyen a la responsabilidad de BEMATECH.
3. Dentro del plazo de garantía, el intercambio de partes, piezas y componentes eventualmente defectuosos será gratuita, de la misma manera que la mano de obra aplicada. Esta garantía no cubre, entretanto, atención domiciliaria. Para aquel Cliente que desee ser atendido en su residencia/empresa, deberá entrar en contacto con uno de los Puestos de Servicios Autorizados de Asistencia Técnica y consultar sobre la tasa de visita. El cobro o no de esta tasa queda librado al criterio de cada Puesto.
4. De no haber Puesto de Servicios Autorizados de Asistencia Técnica en su localidad, el Cliente será responsable por los gastos y por la seguridad del transporte de ida y vuelta del producto a un Puesto situado en otra localidad.
5. Por tratarse de garantía complementaria a la legal, queda estipulado que esta perderá totalmente su validez ante el caso de que ocurra una de las hipótesis expresadas a continuación:
 - a. Si el defecto fue ocasionado por el mal uso del producto por el cliente o por terceros extraños a BEMATECH.
 - b. Si el producto fue examinado, alterado, ajustado o arreglado por persona no autorizada por BEMATECH.
 - c. Si este producto fue conectado a instalaciones eléctricas inadecuadas, diferentes de las recomendadas en el Manual del Usuario.
 - d. Si el daño fue causado por accidentes (caída), fuego, rayos, inundaciones, desmoronamientos, productos químicos, terremotos, explosiones.
 - e. Si el número serial, que identifica el producto fue adulterado o rasurado.
 - f. Si la Nota Fiscal de compra presenta tachaduras o modificaciones.
6. Quedan excluidos de la garantía los elementos de reposición, como: cinta de impresión y bobina de papel (en el caso de que existan).
7. Están excluidos de esta GARANTÍA los eventuales defectos resultantes de la negligencia del Cliente en el cumplimiento de las instrucciones contenidas en el Manual del Usuario y también los defectos resultantes del uso del producto fuera de las aplicaciones regulares para las cuales fue proyectado. Estas aplicaciones están contenidas en el Manual del Usuario.

Modelo

Número Serial

Fecha de la Compra

Número de la N.F.

Guía de Referencia Rápida DC-3500
Código: 5010095650 – Revisión 1.0

Agosto de 2012 (Primera Edición)

Copyright © por Bematech S. A.
Todos los derechos reservados.

Ninguna parte de esta publicación puede ser copiada, reproducida, adaptada o traducida sin previo consentimiento por escrito de Bematech S.A., excepto en caso permitidos bajo leyes de derechos de autoría. Las informaciones contenidas en este manual tienen carácter puramente informativo, se encuentran sujetas a alteraciones sin previo aviso y no deben interpretarse como un compromiso por parte de Bematech S.A. No obstante, siempre que hubieren modificaciones, Bematech S.A. hará lo posible para suministrar informaciones actualizadas sobre los productos descritos en esta publicación. La más reciente edición de este manual se puede obtener en el sitio Internet de Bematech:

www.bematech.com

Sin perjuicio de otras excepciones contenidas en el cuerpo de este manual, el usuario o los terceros asumen todas las consecuencias y responsabilidades en casos de: (a) Uso intencional para cualquier aplicación indebida, no indicadas o no autorizadas, incluso para propósitos particulares; (b) Modificaciones, reparaciones o alteraciones no autorizadas de este producto; (c) Uso del producto, en desacuerdo a las instrucciones de operación y mantenimiento proporcionadas por Bematech S.A.; (d) Uso del producto, como componente en sistemas o aplicaciones en las cuales, la falta de éste producto, pueda generar una situación de riesgo personal o material. En las hipótesis anteriormente descritas Bematech S.A. y sus administradores, dependientes, empleados, subsidiarias, afiliadas y distribuidores, no responderán, a cualquier título, por cualquier reclamación, costos, pérdidas, daños, gastos y cualquier otro perjuicio directo o indirecto, sean de la naturaleza que fueren, así como por reclamaciones fundamentadas en alegación de negligencia por parte de Bematech S.A. con relación al proyecto o fabricación del producto.

Bematech S.A. no se responsabiliza por daños o problemas, resultantes del uso de accesorios o componentes, que no sean los designados como productos originales Bematech o productos aprobados por Bematech S.A.

Cualquier nombre de producto y sus logotipos mencionados en esta publicación, pueden ser marcas comerciales de sus respectivas empresas y son aquí reconocidos como tales.

Las garantías del producto, corresponden solamente a aquellas expresamente mencionadas en el Manual del Usuario. Bematech S.A. no otorga ni será responsable tampoco, por cualquier garantía implícita, para el producto incluyendo, aunque sin limitación, garantías de que el producto sirve para un propósito especial. Adicionalmente, Bematech S.A. no será responsable por cualquier daño especial o incidental, como tampoco por perjuicios efectivos o lucros cesantes resultantes del uso del producto, por el comprador, usuario o por terceros.

Información general

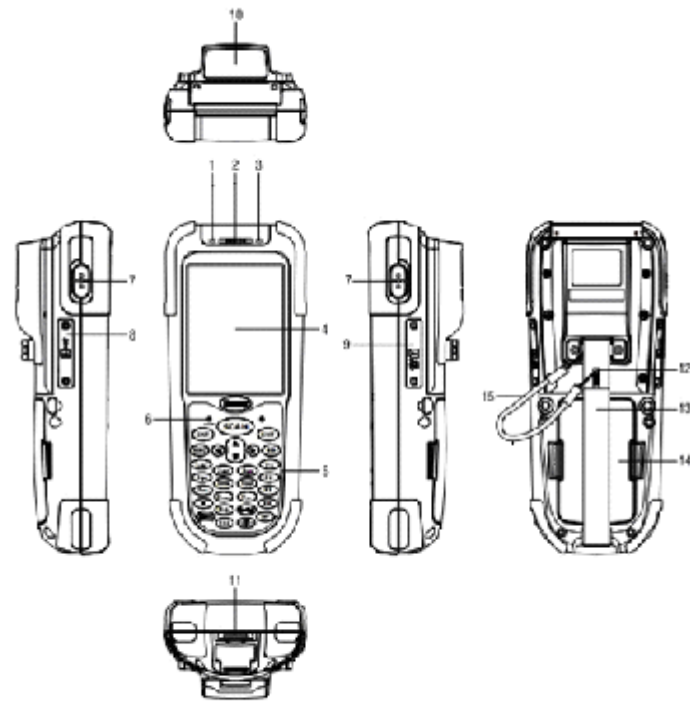

1	Indicador LED	Indica el estado de la lectura del código de barras o de la carga de la batería: El color verde indica que el código de barras se ha leído correctamente o que la carga de la batería se ha completado. El color rojo indica que la batería se está cargando.
2	Timbre	Emite tonos de confirmación de funcionamiento.
3	Indicador LED para WI-FI	Parpadea en rojo cuando el funcionamiento se realiza a través de una comunicación WLAN.
4	Pantalla LCD	Muestra varios datos cuando se está ejecutando un programa.
5	Botones	Se proporcionan 29 botones para encender y apagar la unidad y para ejecutar otras aplicaciones.
6	Interruptor Restablecer (dentro del orificio)	Utilice la aguja de restablecimiento (retire el otro extremo del tapón del lápiz) para presionar el interruptor RESTABLECER situado dentro del orificio.
7	Botón Escanear	Para lectura de código de barras.
8	Sim Card	No está disponible em Brasil
9	Ranura para tarjetas de E/S mini-SD	Instale la tarjeta de E/S mini-SD.
10	Ventanas de escaneo	Emite un láser para leer códigos de barras.
11	Puerto RS-232	Este puerto permite la comunicación RS-232 con su PC.
12	Lápiz	Permite utilizar la pantalla táctil y presionar el interruptor RESTABLECER.
13	Correa de mano	Protege el terminal portátil contra caídas.
14	Batería	Batería principal
15	Cordón	Cordón para el lápiz.

Botones de función

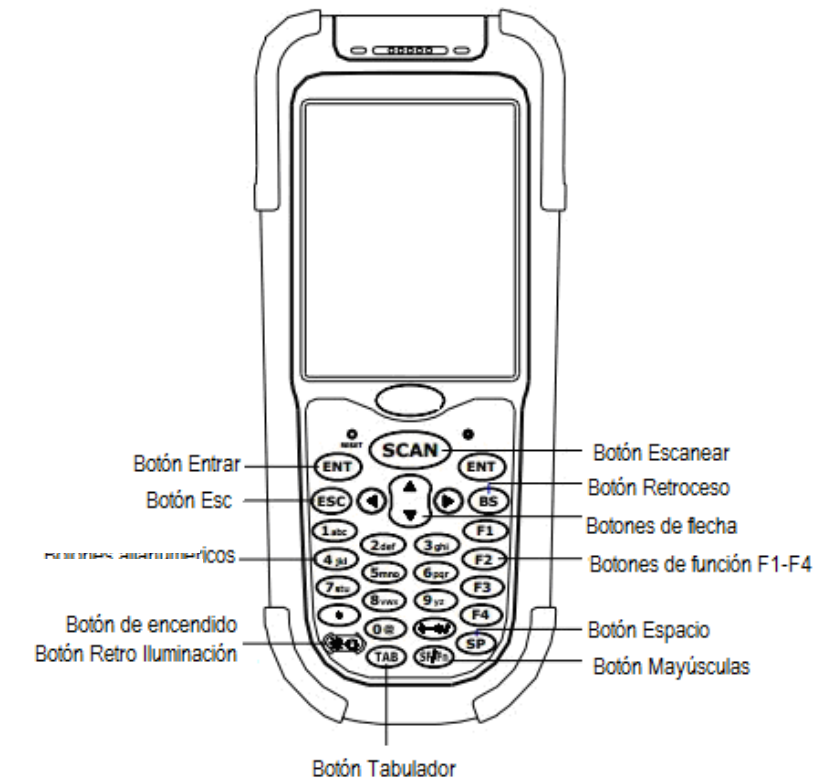

Flecha	Botones de flecha	Presione estos botones para desplazarse por la pantalla.
ENT	Botón Entrar	Presione este botón para confirmar las entradas o comandos.
0-9	Teclado alfanumérico	Presione estos botones para especificar datos numéricos o alfanuméricos.
F1-F4	Teclas de función	Presione estas teclas para acceder a las teclas de función 1-4.
BS	Botón Retroceso	Presione este botón para mover el cursor y borrar los caracteres anteriores de uno en uno.
	Botón Encendido/Retroiluminación	4. Presione este botón para encender la unidad. 5. Presione este botón durante más de 3 segundos para apagar el terminal y activar el modo de suspensión. 6. Presione este botón para activar la retroiluminación de la pantalla LCD cuando está desactivada.
ESC	Botón Escape	Presione este botón para realizar una acción de cancelación.
ESCANEAR	Botón Escanear	Presione y mantenga este botón para escanear un código de barras.
SF/Fn	Botón Mayúsculas	Este botón se utiliza junto con otras teclas para introducir caracteres especiales o utilizar otras teclas de función. 5. Presione este botón después del botón SF/Fn y presione el botón Arriba para introducir caracteres en mayúsculas. 6. Presione este botón después del botón SF/Fn y presione el botón Abajo para introducir caracteres en minúsculas. 7. Presione este botón después del botón SF/Fn y presione el botón Izquierda o Derecha para introducir caracteres numéricos. 8. Presione este botón después del botón SF/Fn y presione el botón F1-F4 para utilizar el botón F5-F8.
TAB	Botón Tabulador	Presione este botón para agregar un carácter de tabulación.
SP	Botón Espacio	Presione este botón para agregar un carácter de espacio.

Instalación de la batería

¡Precaución! Quite la película protectora del conector de la batería antes de insertarla.

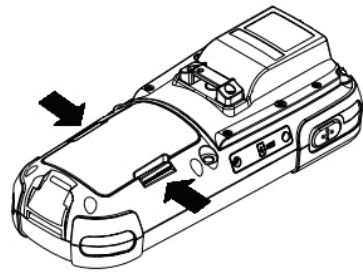

1 - Presione los pestillos como se indica en la figura de arriba para quitar la batería.

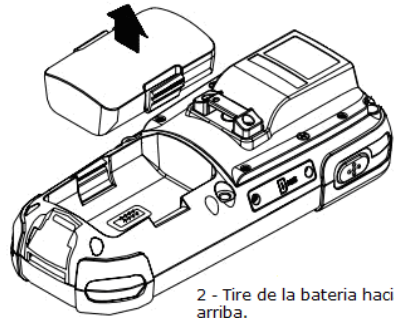

2 - Tire de la batería hacia arriba.

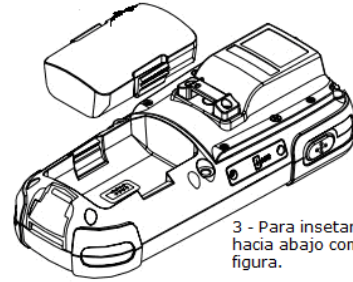

3 - Para insertar la batería presione hacia abajo como se indica en la figura.

Carga

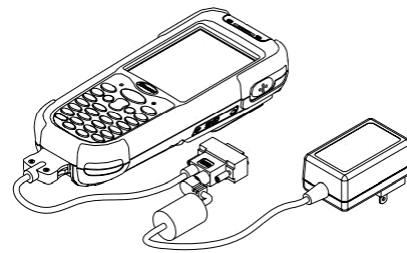

Utilidad PowerPack

La utilidad PowerPack es un paquete de software instalado que proporciona una forma básica y, al mismo tiempo, versátil (con funciones como Administrador de escaneo y Administrador de botones de función) de administrar su terminal portátil. Para acceder a PowerPack, vaya a Inicio >> Programas >> PowerPack.



Restablecer

Restablecimiento en caliente: el restablecimiento en caliente permite volver a la configuración predeterminada del dispositivo sin perder datos o configuraciones personales. Para realizar un restablecimiento en caliente, inserte la aguja en el botón de restablecimiento tal y como se muestra a continuación.

Restablecimiento en frío: el restablecimiento en frío permite volver a la configuración de fábrica del dispositivo. Todas las configuraciones y los datos personales se perderán. Para realizar un restablecimiento en frío, presione sin soltar el botón de encendido mientras inserta la aguja en el botón del establecimiento.

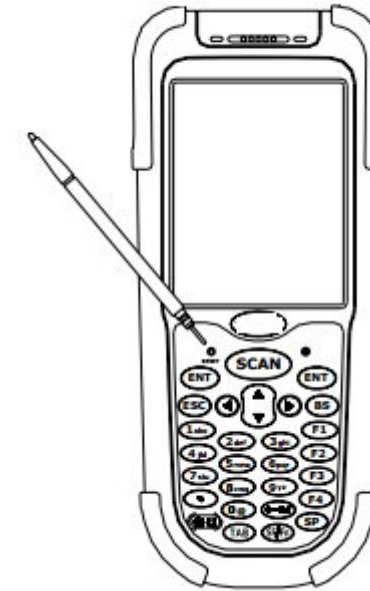

Accesorios

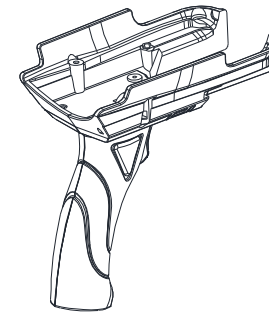

Empuñadura de pistola

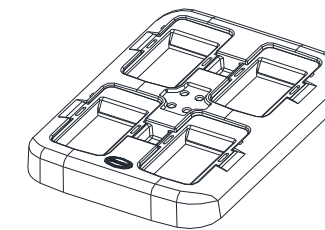

Cargador de batería de 4 ranuras

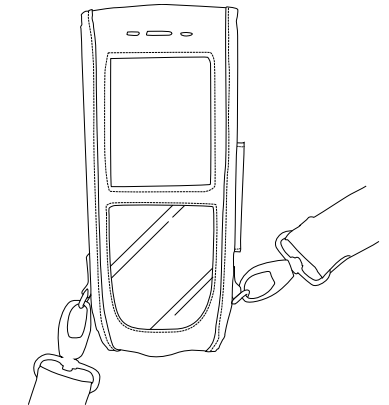

Funda

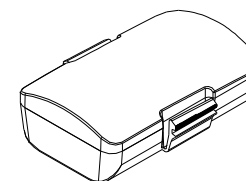

Batería

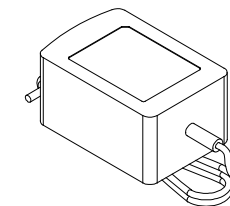

Adaptador de carga

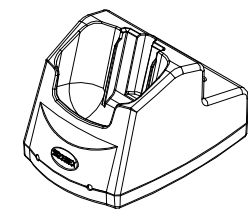

Base USB